

## Instructions de Sécurité



### Lire le manuel d'abord

Pour garantir la fiabilité et le respect de la garantie, suivez les instructions d'installation de ce manuel. Vous pouvez accéder aux conditions de garantie actuelles sur [www.vaysunic.com](http://www.vaysunic.com).

- Vérifiez que la tension à circuit ouvert maximale du module PV est dans la limite spécifiée pour le micro-onduleur.
- N'utilisez le micro-onduleur que lorsque tous les paramètres techniques sont respectés et appliqués correctement.
- VaySunic n'est pas responsable des dommages causés par une utilisation incorrecte ou impropre.

## Systèmes de Kits Solaires Flexibles (VFSK)

Micro-onduleur

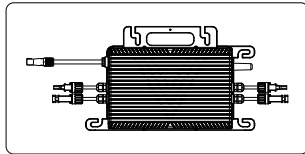

1PCS

Câble Plug and Play

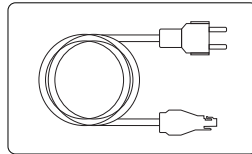

1PCS

Câble d'extension MC4

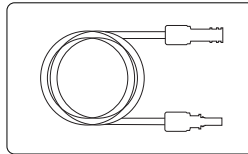

4PCS

Attache

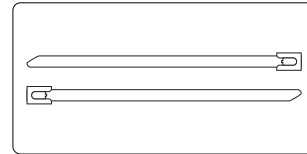

43PCS

Instructions



1PCS

## Méthode d'Installation du Module Flexible

La méthode d'installation peut être ajustée de manière flexible en fonction des conditions du site.

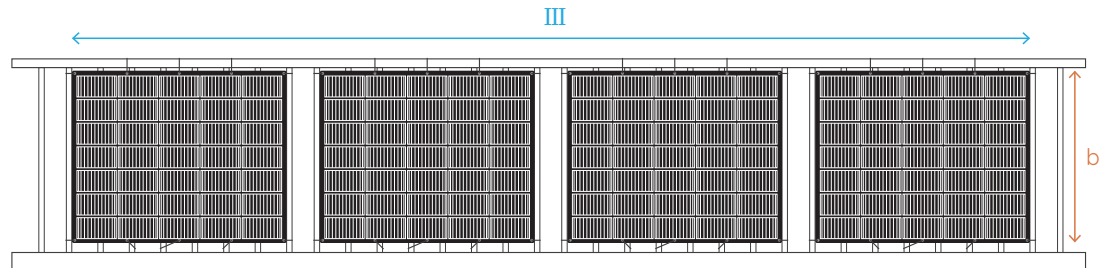
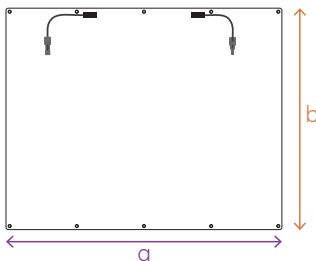
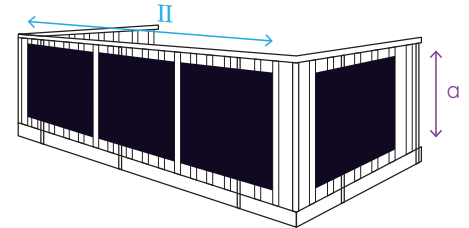
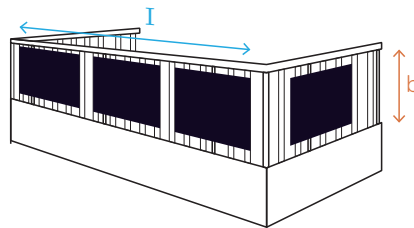
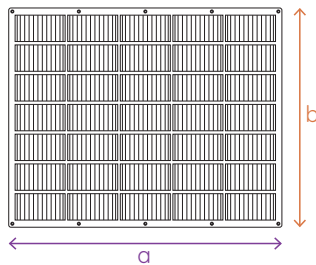

## Installer le Module Flexible

Utilisez les attaches pour fixer tous les trous du panneau flexible au rail.

Assurez-vous que les attaches sont bien serrées et ne présentent aucun jeu.

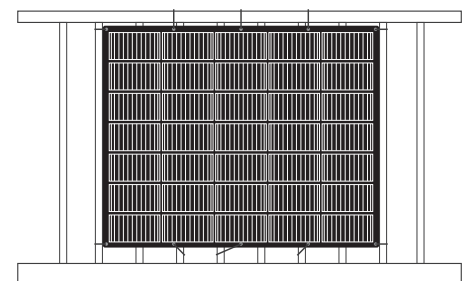
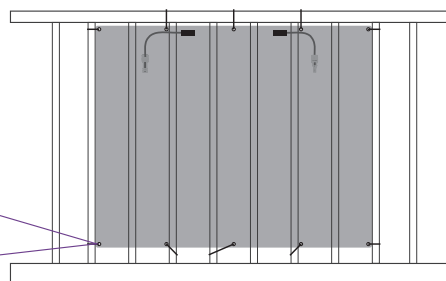
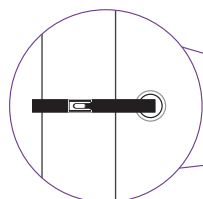
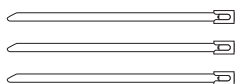

## Installer le Micro-onduleur

Utilisez les attaches pour fixer le micro-onduleur au rail.

- Installez le micro-onduleur dans un endroit bien ventilé et ouvert, avec l'étiquette orientée vers le module flexible.
- Assurez-vous que les attaches sont bien serrées et ne présentent aucun jeu.

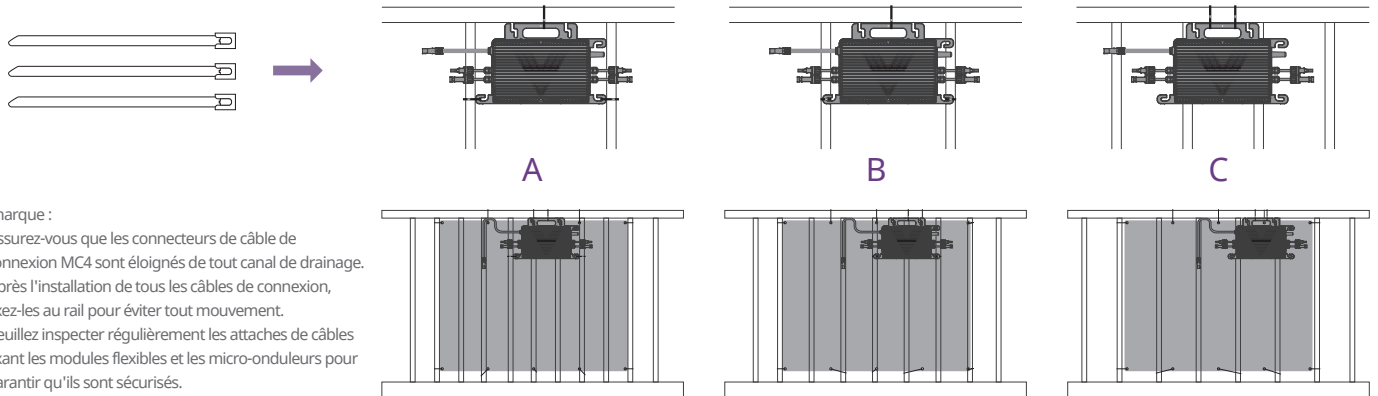

Remarque :

- Assurez-vous que les connecteurs de câble de connexion MC4 sont éloignés de tout canal de drainage.
- Après l'installation de tous les câbles de connexion, fixez-les au rail pour éviter tout mouvement.
- Veillez inspecter régulièrement les attaches de câbles fixant les modules flexibles et les micro-onduleurs pour garantir qu'ils sont sécurisés.

## Connecter les Câbles DC du Module PV (MC4)

Si la longueur du câble est insuffisante, utilisez un câble d'extension MC4.  
Ne pas exposer les connecteurs AC et DC à la pluie ou à l'humidité avant leur connexion.

- Connectez les bornes positives et négatives de deux modules flexibles.
- Utilisez une extrémité du câble d'extension MC4 pour connecter le module flexible, et l'autre extrémité pour connecter le micro-onduleur.

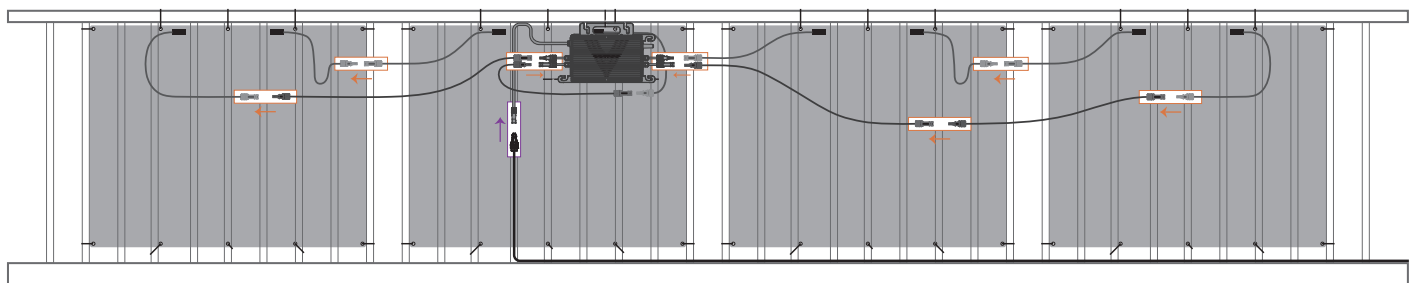

## Connecter le Câble Plug and Play

Connectez le câble Plug and Play au micro-onduleur. Écoutez un clic lorsqu'ils s'engagent.

Utilisation du câble Plug and Play : VaySunic propose différentes longueurs de câble, y compris 5 m.  
Si vous avez besoin d'une longueur différente, contactez VaySunic GmbH.

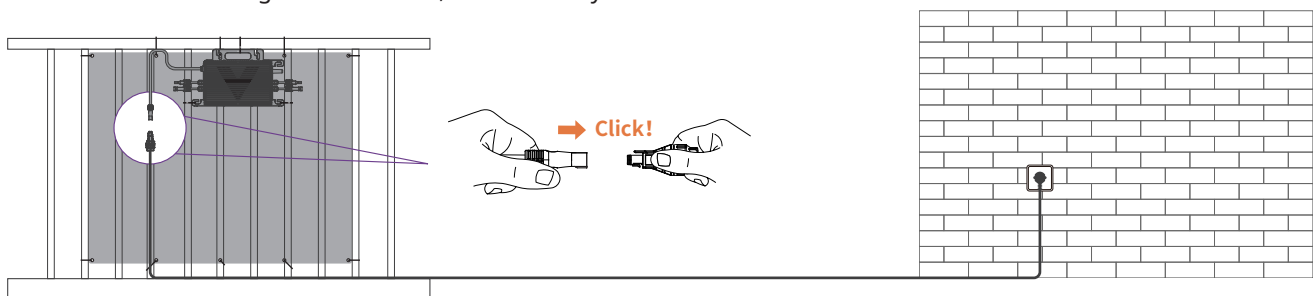

## Configuration de la Surveillance

Vérifiez la LED sur le côté du micro-onduleur et confirmez que le voyant vert clignote.

Pour des instructions détaillées de connexion, veuillez vous référer au "Guide d'Installation Rapide du Cloud VaySunic" ou téléchargez-le sur notre site Web : [www.vaysunic.com](http://www.vaysunic.com).